

www.baq-cae-ec

CUARTA CONVOCATORIA ACÁDEMICA
PARA UNIVERSIDADES Y PROFESIONALES

BASES 2024

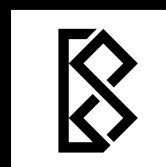

BAQ
BIENAL
PANAMERICANA
DE ARQUITECTURA
DE QUITO



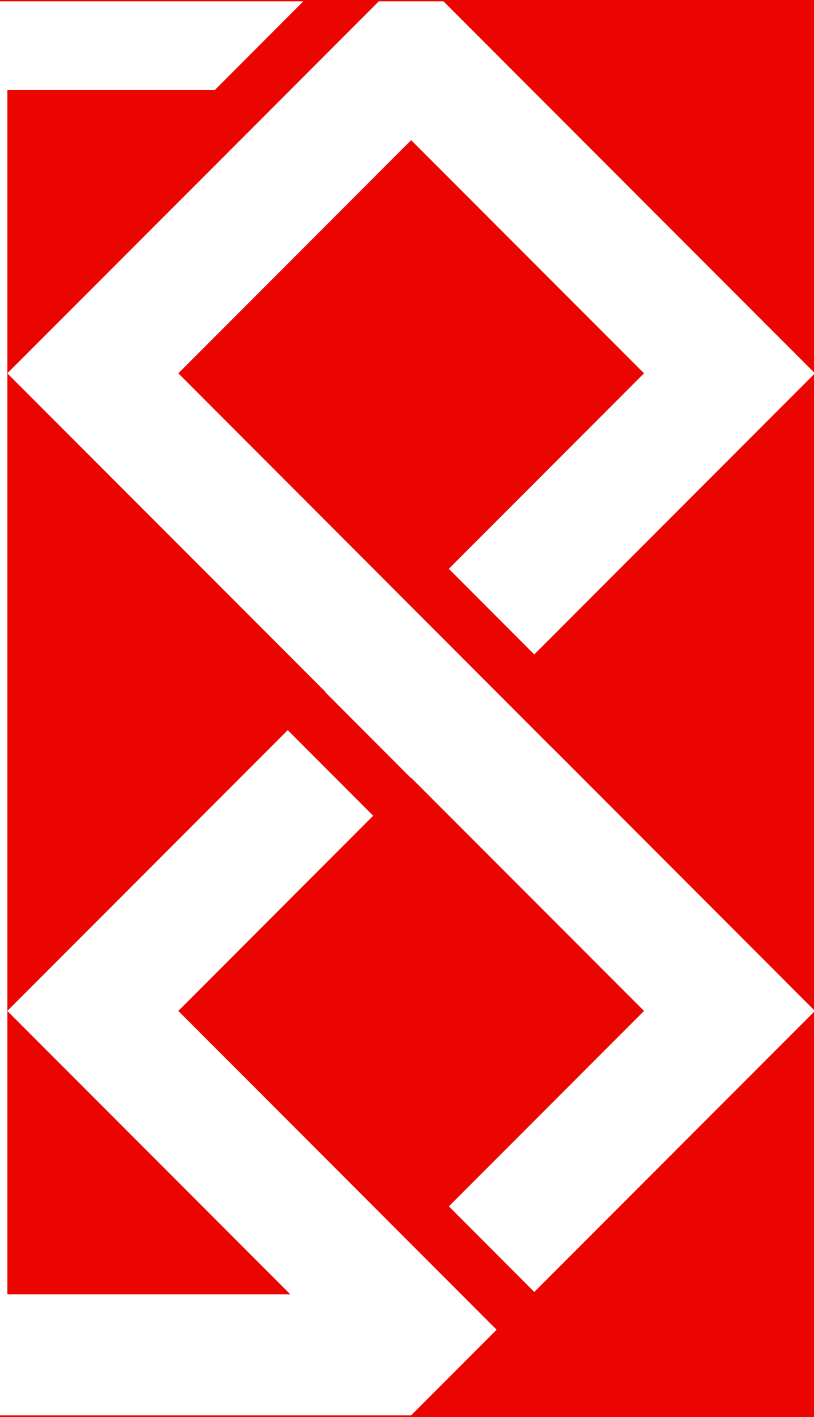

www.baq-cae-ec

BASES 2024



BAQ
BIENAL
PANAMERICANA
DE ARQUITECTURA
DE QUITO



1. INTRODUCCIÓN

Desde 1978, el Colegio de Arquitectos del Ecuador Provincial de Pichincha **(CAE-P)** organiza históricamente, en el mes de noviembre de los años pares, la **BIENAL PANAMERICANA DE ARQUITECTURA DE QUITO (BAQ)**, considerada uno de los eventos de arquitectura más importantes del continente americano, ya que brinda un espacio único de intercambio, integración, comparación y análisis de la producción arquitectónica y urbana actual, así como también de transferencia de criterios, conocimientos y conceptos contemporáneos en arquitectura y urbanismo.

La BAQ se destaca por ser la única que engloba a todo el continente y se encuentra avalada por la Unión Internacional de Arquitectos **(UIA)**, la Federación Panamericana de Asociaciones de Arquitectos **(FPAA)**, la Regional de Arquitectos del Grupo Andino **(RAGA)** y forma parte de la Red de Bienales de Arquitectura de América Latina **(REDBAAL)**.

2. LA XXIV BAQ2024: CONVERGENCIAS. ARQUITECTURAS PAISAJE.

Las ciudades americanas han sido el lugar del desarrollo de culturas que han encontrado asentamiento en ellas y que han logrado establecer una relación armoniosa con su territorio a través de diversas formas de expresión, entre las cuales se encuentra la arquitectura. Esta desempeña un papel fundamental en la construcción y transformación de los paisajes que se habitan: realidades complejas, dinámicas y multiescalares que, en su pluralidad, evocan una relación ineludible entre el entorno y las obras construidas.

Actualmente, dentro del agresivo y vertiginoso crecimiento de las urbes latinoamericanas, paradójicamente se identifica una falta de conciencia

del potencial y del impacto de la arquitectura en la generación del paisaje construido.

La práctica arquitectónica actual parece evadir esta problemática, centrándose, por un lado, en exploraciones objetuales en entornos naturales privilegiados, muchas veces utilizados como fondo escénico para la producción y difusión primordialmente iconográfica de la arquitectura, llegando a romantizar imaginarios regionales. Por otro lado, en la construcción de las ciudades dominan lógicas de mercado que distorsionan el sentido profundo de la sostenibilidad a favor de acciones superficiales sin un entendimiento sistémico del lugar.

En el contexto urbano, estos evasivos procesos agudizan la separación, conceptual y operativa, entre arquitectura y paisaje, como si se tratara de ámbitos indiferentes, cuando en la práctica se puede encontrar una convergencia entre ellos. [1]

El objetivo de la BAQ2024 es abrir el debate sobre el papel que desempeña la arquitectura en la construcción y transformación de los paisajes construidos, mediante el estudio de obras arquitectónicas capaces de actuar como dispositivos de convergencia entre ellas y sus entornos, a través de la determinación de puntos de contacto. En este sentido, el propósito es estudiar cómo plantas bajas, fachadas, terrazas, patios, escaleras, esquinas, paredes, galerías, cubiertas, rampas, etc., convergen con veredas, calles, plazas, personas, jardines, parques, topografía, cielo, horizontes, entre otros, para construir paisaje.

Se propone reflexionar sobre las diferentes complejidades multiescalares en las cuales opera la arquitectura, desde la obra hacia la ciudad:

- ¿Qué estrategias proyectuales definen la relación entre las obras arquitectónicas y sus entornos?

[1] Convergencia: Del latín *Convērgere*. La palabra se compone de dos términos, *cum*: juntos y *vēregere*: tender. Ir progresivamente a confluir hacia un mismo punto desde puntos diferentes. Traducción desde el diccionario etimológico www.etimo.it.

- A partir de los casos estudiados, ¿es posible reconocer líneas de pensamiento que abordan una convergencia entre arquitectura y paisaje?

- ¿Cómo la conciencia de que la arquitectura construye paisaje puede influir ante los desafíos contemporáneos de nuestras ciudades?

La XXIV edición de la BAQ abordará una reflexión profunda orientada a debatir el potencial de la arquitectura en la construcción de los entornos. En este sentido, el interés está en develar las oportunidades que las convergencias arquitecturas-paisaje puedan aportar a la práctica para responder a las complejidades actuales y futuras.

A partir de este momento, queda abierto el debate. Construyamos la BAQ 2024.

3. IV CONVOCATORIA ACADÉMICA BAQ2024

La BAQ2024 invita a la IV Convocatoria Académica, orientada a discutir un nuevo enfoque temático, con aristas analíticas y criterios interpretativos desde los que, nuevamente, se desprende la posibilidad de generar un espacio donde la reflexión y el debate serán los protagonistas.

La BAQ fortalece su alianza estratégica con Ediciones ARQ, quienes coordinarán nuevamente el proceso de revisión y evaluación, a cargo de pares ciegos, de los ensayos críticos enviados por los participantes de la IV Convocatoria Académica. Con su dilatada trayectoria y reconocida seriedad, esta casa editorial, perteneciente a la Escuela de Arquitectura de la Pontificia Universidad Católica de Chile, estará a cargo de asegurar la probidad del proceso y la calidad de las propuestas seleccionadas.

4. OBJETIVOS DE LA IV CONVOCATORIA ACADÉMICA BAQ2024

Objetivo general

Proponer un espacio que incentive la participación activa de profesionales y miembros de la academia global en la discusión de la arquitectura, a través de diferentes mecanismos de circulación de productos académicos: conversatorios, exhibiciones y publicaciones.

Objetivos específicos

- Fomentar la investigación y el análisis crítico como herramienta para alimentar la cultura de proyecto/arquitectura.
- Contrastar argumentos sobre las prácticas vanguardistas de la arquitectura contemporánea.
- Construir colectivamente un análisis crítico de obras de arquitectura, a partir del enfoque temático.
- Generar un intercambio a nivel nacional e internacional entre la academia y los profesionales participantes.

5. ¿QUIÉNES PUEDEN PARTICIPAR?

La Convocatoria Académica es un espacio en donde la BAQ invita a todas las facultades (o escuelas) de arquitectura y a profesionales nacionales e internacionales a participar de ella. Este espacio busca la interacción de estos diversos actores de la arquitectura, a través de la discusión y análisis de un repertorio de casos de estudio, pertinentes a un enfoque propuesto por la Comisión Académica de la BAQ2024.

La BAQ ofrece dos modalidades de participación, las cuales son descritas a continuación:

Modalidad Universidades

Participan todas las universidades nacionales e internacionales que tengan Facultad o Escuela de Arquitectura activa.

Las universidades delegan a un docente como coordinador del equipo, quien conformará un grupo de hasta 12 estudiantes, de preferencia de los dos últimos años de pregrado o cualquier nivel de postgrado. El coordinador designado será el único puente de comunicación entre la universidad y la BAQ.

Modalidad Profesionales

Participan todos los profesionales nacionales e internacionales que se encuentren en libre ejercicio de su profesión.

Los profesionales participan de manera individual o colectiva, conformando un grupo de hasta 4 integrantes. En el caso de participar un equipo de profesionales, se deberá asignar un representante que será el puente de comunicación entre el grupo al que representa y la BAQ.

6. ¿CUÁL ES LA METODOLOGÍA DE TRABAJO?

La investigación está orientada al estudio de un repertorio de obras de arquitectura, a su interpretación y análisis crítico, contemplando el enfoque temático de la BAQ2024, de tal manera que forme parte de las discusiones del Seminario Académico.

Metodología

Asignación de obras

Una vez que el postulante (universidad o profesional) se haya inscrito para participar en la Convocatoria Académica,

la Comisión Académica de la BAQ2024 asignará los casos arquitectónicos a analizar.

Modalidad Universidades

- Todas las universidades analizarán un total de tres (3) obras arquitectónicas.
- La Comisión Académica de la BAQ2024 asignará dos (2) obras arquitectónicas.
- La universidad postulará tres (3) obras arquitectónicas, de las cuales **la Comisión Académica de la BAQ2024 escogerá una (1)** para su análisis.

Modalidad Profesionales

- El profesional o el equipo de profesionales analizarán un total de una (1) obra arquitectónica.
- La Comisión Académica de la BAQ asignará una (1) obra arquitectónica.

Postulación de Obras (Modalidad Universidades)

La Comisión Académica de la BAQ2024 compiló una serie de obras relevantes de arquitectura en congruencia con el Enfoque Temático de la BAQ2024. Estas obras serán asignadas por parte de la Comisión Académica a las facultades para su análisis.

Para la asignación de la tercera obra, la IV Convocatoria Académica invita a las Facultades o Escuelas de Arquitectura a postular obras arquitectónicas a analizar, que cumplan con los requisitos mencionados a continuación:

- Obras que pertenezcan a un período comprendido entre 1990 y 2020. Se busca que las obras propuestas tengan un tiempo pertinente de maduración y uso.
- Proyectos situados, de preferencia, en el país de origen de sus participantes y/o el continente americano.
- Proyectos que se encuentren construidos y en uso.

- Serán aceptados proyectos tanto de arquitectura como de espacio público. En cualquiera de los casos se debe demostrar una activa integración al entorno a través de la arquitectura.
- Resuelven problemas de sitio, multi-escalares, de preferencia, en contextos urbanos.
- Evidencian y fortalecen estrategias, dinámicas proyectuales y convergencias que resuelven exitosamente la relación arquitectura-paisaje urbano. Situaciones de borde, límite, barrios, plazas, etc.
- Contribuyen y cuestionan a los enfoques actuales en el campo de la arquitectura.
- Visibilizan realidades existentes de los diversos contextos urbanos e interviene con estrategias adaptadas a dichas realidades.

Análisis

En la más reciente edición de la bienal, se busca reflexionar sobre las estrategias empleadas para abordar la interacción entre la arquitectura y el paisaje urbano. El ejercicio tiene como objetivo identificar y debatir estrategias concretas que puedan establecer, de manera clara, puntos de contacto efectivos entre lo arquitectónico y el paisaje. Estos puntos de contacto situarían a la arquitectura como un proceso dinámico capaz de establecer dichas relaciones.

La aproximación a las obras arquitectónicas propuestas para este análisis busca ser altamente crítica, identificando fortalezas y debilidades de la práctica actual de la arquitectura en la construcción del paisaje urbano. Se proponen los siguientes criterios como guía para la elaboración de este análisis:

- ¿Qué relaciones concretas establecen los casos de estudio con el escenario urbano a nivel de paisaje, cultura, historia, puntos de contacto, etc.?
- ¿Cuáles son los métodos que trabajan la relación entre el paisaje urbano y la arquitectura en sus

diferentes escalas?

- ¿Cuál es su impacto en su entorno urbano, cultural, social, funcional, estético?
- ¿Cómo contribuyen y cuestionan a los enfoques actuales en el campo de la arquitectura?
- ¿Cómo la obra ha transformado el paisaje cultural a través del tiempo hasta volverse parte integrante del paisaje que pretende construir?
- ¿Cómo desarrollar una práctica arquitectónica que componga el paisaje a través de la articulación de los diversos enfoques disciplinarios?

7. ¿CUÁL ES EL PROCESO DE INSCRIPCIÓN?

Para cada modalidad, los interesados podrán realizar su inscripción desde la página web **www.baq-cae.ec** (una inscripción por grupo). Dentro de la sección Ejes/Académico, se encuentran los documentos requeridos para el proceso de inscripción.

Modalidad Universidades

- Llenar el formulario inicial de inscripción digital.
- Descargar los formatos .pdf [editables] de postulación de obras, compromiso de pago e inscripción y derechos de autor.
- Llenar digitalmente todos los formatos descargados de acuerdo con cada modalidad.
- Los formatos podrán llevar firma electrónica. En caso de ser firmados a mano, los documentos se deberán imprimir y posteriormente digitalizar. **En ambos casos, los documentos se deben enviar al correo baqconvocatoria@gmail.com.** Solo de esta manera se puede considerar como concluido el proceso de inscripción.

- Una vez inscritos, deberán cancelar el valor correspondiente a su participación según lo establecido en la sección **Formas de Pago**.

- Todas las universidades analizarán un total de tres (3) obras arquitectónicas.

- La Comisión Académica de la BAQ2024 asignará dos (2) obras arquitectónicas.

- La universidad postulará tres (3) obras arquitectónicas, de las cuales **la Comisión Académica de la BAQ2024 escogerá una (1)** para su análisis.

Modalidad Profesionales

- Llenar el formulario inicial de inscripción digital.

- Descargar los formatos .pdf (editables) de compromiso de pago e inscripción y derechos de autor.

- Llenar digitalmente todos los formatos descargados de acuerdo con cada modalidad.

- Los formatos podrán llevar firma electrónica. En caso de ser firmados a mano, los documentos se deberán imprimir y posteriormente digitalizar. **En ambos casos, los documentos se deben enviar al correo baqconvocatoria@gmail.com de la BAQ2024.** Solo de esta manera se puede considerar como concluido el proceso de inscripción.

- Una vez inscritos, deberán cancelar el valor correspondiente a su participación según lo establecido en la sección **Formas de Pago**.

8. ¿CUÁLES SON LOS PRODUCTOS A PRESENTAR?

Producto A: Ensayo Crítico

El ensayo es el documento que recopila la interpretación crítica y el análisis de la obra. Se

entrega:

- Un (1) ensayo crítico por cada obra analizada. El ensayo contendrá un máximo de 1800 palabras. Sin incluir bibliografía.

- Idioma español.

- El ensayo debe ser enviado en formato .doc de Microsoft Word y formato .pdf.

- El cuerpo del texto y las referencias bibliográficas deberán seguir las normas APA 2019.

- En la bibliografía de cada texto deberán constar todas las citas textuales y hasta 5 elementos de bibliografía de referencia.

- El texto del ensayo debe incluir referencias a los diagramas.

- Se espera que los textos a presentar por cada caso tengan un contenido altamente crítico y que los mismos no se limiten únicamente a la descripción.

- En la versión digital del Catálogo Académico, se publicarán todos los ensayos y los abstracts de los participantes y seleccionados. Estos últimos serán identificados con el rótulo de “Seleccionado ARQ”.

- En el Catálogo Académico Impreso, entregado durante el evento, se publicarán los abstracts de todos los participantes y los ensayos seleccionados por Ediciones ARQ.

Producto B: Resumen

El resumen es el documento que recopila las conclusiones del análisis crítico. Es obligatorio redactarlo en español y en inglés o portugués.

- Un (1) resumen por cada obra analizada.

- Extensión máxima de hasta 300 palabras.

- Hasta seis (6) palabras clave.
- Formato .doc de Microsoft Word.

Producto C: Diagramas

Los diagramas son los gráficos que respaldan y guardan correspondencia con el análisis planteado.

- Cinco (5) diagramas de producción propia por cada obra analizada.
- Dimensión mínima: 15 cm de base.
- Formato JPEG o TIF en 300 dpi.
- Adicionalmente, los diagramas serán entregados en formato .doc de Microsoft Word, con el pie de imagen independiente del diagrama.
- Todos los diagramas incluidos en el ensayo deben ser de producción original de los integrantes del grupo.
- Los requisitos gráficos de la lámina (cromática, membrete) serán enviados oportunamente a los inscritos.

Producto D: Lámina

La lámina es un producto que representa la síntesis gráfica del análisis crítico. Deberá contener la información necesaria para explicar las conclusiones sobre la obra.

- Diseñar una (1) lámina por cada obra analizada (envío digital).
- Dimensión A0 vertical (84,10 cm x 118,80 cm).
- Formato .pdf [editable]: tamaño máximo del archivo 100MB (grabado en high quality print).

- Los textos de la lámina deberán estar en español y en letra Arial 12.

- Contendrá gráficos y diagramas de producción original del grupo de participantes (no fotografías).
- Los requisitos gráficos de la lámina (cromática, membrete) serán enviados oportunamente a los inscritos.

Producto E: Maqueta de Síntesis

Este producto tiene como objetivo presentar una maqueta tipo pop-up que represente de forma visual, didáctica y concisa los elementos principales analizados en los ensayos críticos de los casos de estudio, enfocados en el tema central de la BAQ2024. En esta maqueta se expresarán los hallazgos del análisis de obras con respecto a los lineamientos de la metodología de la Convocatoria.

La maqueta pop-up será una herramienta expositiva que permitirá una comprensión rápida y clara de los puntos clave abordados en el ensayo.

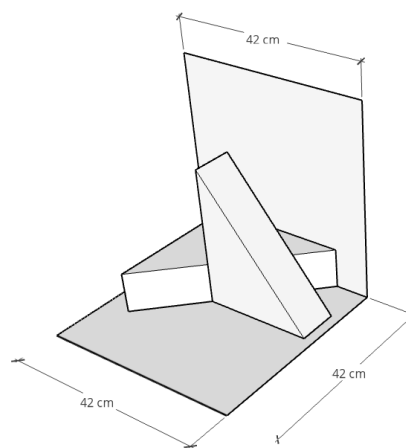

- Las medidas del producto terminado abierto serán de 42 x 42 cm para su base y su perfil.

- Tipo de papel: Marfil lisa 200 gr. Se pueden usar otros tipos de papel con gramaje similar, pero no menor a 160 gr.

- El pop up deberá estar asentado sobre una base de foam board de 5mm de espesor forrada en color negro. Se debe sostener por sí mismo.
- Se entregará un (1) pop-up por obra analizada.
- Los requisitos gráficos para los elementos del pop-up [cromática, membrete] serán enviados oportunamente a los inscritos.
- La forma de entrega y recepción de la maqueta se comunicará de forma posterior.

Los productos A, B, C son elementos que formarán parte de la publicación en el **Catálogo Académico BAQ2024**, el cual será entregado a todos los participantes. Los productos D y E formarán parte de la Exposición Académica, la cual será instalada en las salas de exposición de la BAQ2024 en noviembre.

9. ¿CUÁL ES EL VALOR PARA PARTICIPAR EN LA CUARTA CONVOCATORIA ACADÉMICA?

Modalidad Universidades

El costo de participación para Escuelas o Facultades de Arquitectura nacionales o internacionales es de **USD. 2,240.00 (dos mil doscientos cuarenta dólares americanos incluido IVA + impuestos generados en el país de origen) para inscripciones tempranas y USD. 2,464.00 (dos mil cuatrocientos sesenta y cuatro dólares americanos incluido IVA + impuestos generados en el país de origen) para inscripciones regulares.** (Revisar el calendario de la IV Convocatoria Académica al final de este documento).

Los beneficios de este pago son:

Co-Organizador: La Escuela o Facultad de Arquitectura nacional o internacional quedará designada como co-organizadora del eje académico de la IV Convocatoria

Académica de la XXIV Biental Panamericana de Arquitectura de Quito 2024.

Conversatorio con autor: La BAQ2024 se compromete a contar con la presencia de al menos uno (1) de los arquitectos autores de las obras designadas por la BAQ y generar un (1) conversatorio con los representantes del equipo de participantes dentro de la agenda del Seminario Académico de la BAQ2024.

Exhibición académica: Los trabajos realizados por todas las Facultades o Escuelas de Arquitectura participantes serán exhibidos en la Exposición Académica de la BAQ2024.

Publicación académica:

- Revisión y publicación de ensayos revisados por pares ciegos, a cargo de Ediciones ARQ de Chile.
- Opción a participar por un reconocimiento a su trabajo en el proceso de evaluación por pares ciegos, coordinado por Ediciones ARQ.
- En la versión digital del Catálogo Académico, se publicarán todos los ensayos y los abstracts de los participantes, siendo identificados con el rótulo de "Seleccionados ARQ" aquellos elegidos por Ediciones ARQ.
- En el Catálogo Académico impreso, entregado durante el evento, se publicarán los abstracts de todos los participantes y los ensayos seleccionados por Ediciones ARQ.
- Entrega del Catálogo Académico a todos los asistentes de la BAQ2024.
- La facultad o escuela recibirá tres ejemplares de la publicación académica en el lugar del evento del Seminario Académico (libro entregado presencialmente).

Presencia de marca: La BAQ2024 brindará presencia de marca de la universidad en los siguientes espacios de promoción:

- PUBLICACIONES BAQ2024: Logo en página de instituciones co-organizadoras del Catálogo Académico y del Libro BAQ.
- RECONOCIMIENTO PÚBLICO EN EVENTOS: Mención en el discurso de inauguración como universidad co-organizadora.
- SEMINARIO ACADÉMICO: Logo de la institución en escenarios del Seminario Académico y en el programa general del evento.
- PÁGINA WEB DE LA BAQ: Logotipo de la institución en la página de aliados, con link a la página de la institución.
- REDES SOCIALES: Post de bienvenida en redes, como universidad co-organizadora de la BAQ2024.
- Presencia del logo de la universidad co-organizadora en las gigantografías del exterior de la sede de la BAQ2024.

Certificados:

- La BAQ2024 entregará certificado(s) de participación en la Convocatoria Académica a todos los integrantes del grupo, en reconocimiento a su trabajo de investigación y análisis.
- Ediciones ARQ entregará certificado(s) de reconocimiento a aquellos grupos cuyos ensayos han sido seleccionados como destacados.

Seminario Académico:

- Dos gratuidades para la asistencia al Seminario Académico, en la Semana BAQ2024.
- Pases para el equipo de trabajo para el Seminario Académico, válidos para el día de su conversatorio.
- Se otorgará 30% de descuento a los integrantes del equipo interesados en asistir al Seminario Académico, en la Semana BAQ2024.

Modalidad Profesionales

El costo de participación a profesionales o grupos de profesionales es de **USD. 336.00 (trescientos treinta y seis dólares americanos incluido IVA + impuestos generados en el país de origen) para inscripciones tempranas y USD. 403.20 (cuatrocientos tres dólares americanos con veinte centavos incluido IVA + impuestos generados en el país de origen) para inscripciones regulares.** Este valor asigna el análisis de una (1) obra arquitectónica. [Revisar el calendario de la IV Convocatoria Académica al final de este documento].

Los beneficios de este pago incluyen:

Conversatorio con autor: La BAQ2024 se compromete a contar con la presencia de al menos uno (1) de los arquitectos autores de las obras designadas y generar un (1) conversatorio con los representantes del equipo de participantes dentro del calendario académico de la semana BAQ2024.

Exhibición académica: los trabajos realizados por todos profesionales o grupos de profesionales participantes serán exhibidos en la Exposición Académica de la BAQ2024.

Publicación académica:

- Revisión y publicación de ensayos revisados por pares ciegos, a cargo de Ediciones ARQ de Chile.
- Opción a participar por un reconocimiento a su trabajo en el proceso de evaluación por pares ciegos, coordinado por Ediciones ARQ.
- En la versión digital del Catálogo Académico, se publicarán todos los ensayos y los abstracts de los participantes, siendo identificados con el rótulo de "Seleccionados ARQ" aquellos elegidos por Ediciones ARQ.
- En el Catálogo Académico impreso, entregado durante el evento, se publicarán los abstracts de todos los participantes y los ensayos seleccionados

por Ediciones ARQ.

- Entrega del Catálogo Académico a todos los asistentes de la BAQ2024.
- La facultad o escuela recibirá tres ejemplares de la publicación académica en el lugar del evento del Seminario Académico (libro entregado de forma presencial).

Certificados:

- La BAQ2024 entregará certificado(s) de participación en la Convocatoria Académica, a todos los integrantes del grupo, en reconocimiento a su trabajo de investigación y análisis.
- Ediciones ARQ entregará certificado(s) de reconocimiento a aquellos grupos cuyos ensayos hayan sido seleccionados como destacados.

Seminario Académico:

- Pases para el equipo de trabajo para el Seminario Académico, válidos para el día de su conversatorio.
- Seis (6) pases diarios para el Seminario Académico, los cuales pueden ser repartidos entre los integrantes de su equipo de trabajo.

10. FORMAS DE PAGO

Para realizar los pagos correspondientes, tanto a la modalidad universidades como a la modalidad profesionales, se ofrecen los siguientes métodos de pago.

- **Depósito o transferencia bancaria a los siguientes datos:**

Depósitos o Transferencias Bancarias Nacionales

Banco: Banco Produbanco

Cuenta: Corriente

Número: 02007016197

Titular: Colegio de Arquitectos Provincia de Pichincha

RUC: 1790939219001

Dirección: Núñez de Vela N35-204 e Ignacio San María

Teléfono: (+593) 22433047

Correo: facturas@cae.org.ec

Transferencias Bancarias Internacionales

Banco Beneficiario: Banco Produbanco

Cuenta de Destino: Corriente #02007016197

Código Swift: PRODECEQ

Dirección: Av. Amazonas N35-211yJapón

Teléfono: (+593) 299 9000

Correo: facturas@cae.org.ec

Banco Corresponsal o Intermediario:

Wells Fargo Bank, N.A.

Dirección: Floor4:11, Penn Plaza, 10038 New York

Código Swift: PNBpus3nny

Código ABA: 026005092

**# de Cuenta de PRODUBANCO en WELLS FARGO BANK
N.A. 2000192321006**

- **Pagos con tarjeta de crédito (botón de pago) a través de los siguientes links:**

Pago Temprano (Hasta el 23 de noviembre de 2023):

Modalidad Universidades:

<https://payp.page.link/j3Pa>

Modalidad Profesionales:

<https://payp.page.link/Xbpm>

Pago Regular (A partir del 24 de noviembre de 2023):

Modalidad Universidades:

<https://payp.page.link/2moY>

Modalidad Profesionales:

<https://payp.page.link/n9Lf>

Para cualquiera de los métodos de pago, los **comprobantes de pago** correspondientes deben ser

enviados al siguiente correo: **facturas@cae.org.ec** con copia a **baqconvocatoria@gmail.com**. En caso de requerir asistencia con su pago se puede contactar a **baqconvocatoria@gmail.com** o al número **+593 995 009 679**.

***Nota:** Es importante resaltar que la persona y/o universidad inscrita en esta convocatoria será plenamente responsable y se encargará de los valores generados por impuestos y comisiones por la salida de divisas, así como los costos de servicios bancarios tanto a nivel nacional como internacional.

11. PUBLICACIÓN

La Comisión Académica se reserva el derecho de publicar las investigaciones que cumplan con los requisitos de contenido y calidad aquí definidos.

Durante el proceso de evaluación ciega coordinado por Ediciones ARQ, se seleccionarán ensayos que serán identificados con el rótulo "Seleccionado", además de recibir certificados por parte de dicha editorial y de la BAQ2024. Estos ensayos recibirán un diploma de Ediciones ARQ en reconocimiento a su calidad, y además obtendrán una carta que certificará que el trabajo ha sido seleccionado en un proceso de evaluación ciega.

12. RESTRICCIÓN DE PARTICIPACIÓN

Están inhabilitados para participar el Presidente y el Vicepresidente del Colegio de Arquitectos del Ecuador, Provincia de Pichincha, así como los miembros de la Comisión Académica y la Comisión Organizadora de la BAQ2024.

13. DERECHOS DE AUTOR

Los derechos de autor patrimoniales del producto de la

investigación a los que dé origen esta IV Convocatoria Académica serán de propiedad del Colegio de Arquitectos del Ecuador, Provincia de Pichincha. En consecuencia, este, a través de la Comisión de la Bial Panamericana de Arquitectura de Quito, BAQ2024, se reserva los derechos de reproducción, comunicación pública por cualquier medio, distribución pública de ejemplares o copias, traducción, adaptación, arreglo u otra transformación de la obra, y puesta a disposición del público, sin perjuicio del reconocimiento, en todos los casos, de los derechos morales de autor.

Los investigadores se comprometen a mantener la más estricta reserva sobre toda la información técnica, procedimientos y proyectos, reserva a la que se obliga durante la organización y realización de la BAQ2024, de conformidad con lo previsto en la Ley, en especial a lo relativo a la violación de secretos empresariales e información no divulgada, sujetándose a las sanciones civiles y penales pertinentes.

De igual forma, y con las mismas restricciones que en el párrafo anterior, mientras el proyecto se encuentre en ejecución, los investigadores no podrán hacer uso público de los resultados obtenidos, sean estos provisionales o definitivos. Una vez que el estudio haya concluido, podrán hacerlo libremente. En todo soporte de difusión, se deberá reconocer a la BAQ2024 para el desarrollo de los estudios.

14. CALENDARIO

03 de agosto de 2023: Lanzamiento de la IV Convocatoria Académica.

Apertura de período de preguntas y aclaraciones.

03 de agosto de 2023: apertura de período de inscripciones tempranas.

23 de noviembre de 2023: lanzamiento de la BAQ2024. Cierre del período de inscripciones tempranas.

19 de enero de 2024: cierre de inscripciones a la

convocatoria académica.

Febrero de 2024: Límite de entrega de los ensayos por parte de los participantes

Marzo de 2024: Revisión a cargo de pares ciegos.

Abril de 2024: Entrega de correcciones.

Mayo de 2024: entrega final de los productos corregidos por parte de los participantes.

***Las fechas exactas de estas entregas se comunicarán por correo electrónico**

Noviembre 2024:

- BAQ2024 Seminario Académico
- Entrega de publicación académica
- Apertura de exposición académica

Estaremos muy complacidos de responder cualquier duda o pregunta a través del siguiente contacto:

Arq. Adriana Moreno González

Coordinación de la Convocatoria Académica
BAQ2024

Correo: baqconvocatoria@gmail.com

Teléfonos: +593 99 500 9679/+593 02920212

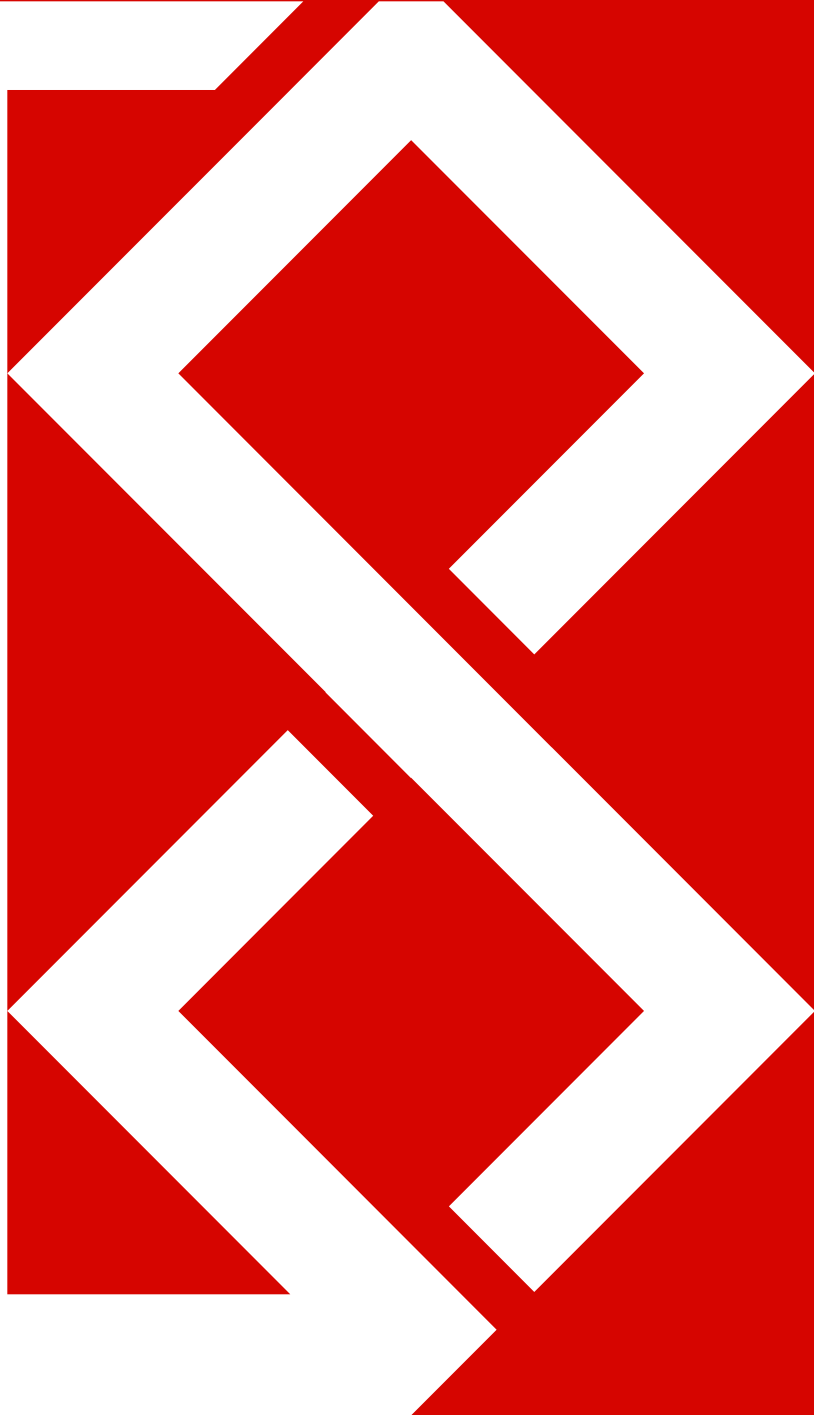

www.baq-cae-ec

¿QUIERES MÁS INFORMACIÓN?

contáctanos a través de:



baqconvocatoria@gmail.com



[593] 2920212



BAQ

BIENAL
PANAMERICANA
DE ARQUITECTURA
DE QUITO

